



DAVRAIL
INCORPORATED

www.davrail.com

Um novo caminho se abre para a manutenção ferroviária

Especificações XO+ Características e Benefícios

- **Capacidade de levantamento por máquina: 12.5 toneladas.**
- Ideal para remoção e instalação de painéis de vias em desvios tanto em sistema de **via única quanto de múltiplas vias.**
- Consegue **passar sobre múltiplas vias com facilidade.**
- **Tamanho compacto e ótima manobrabilidade** que permite fácil transporte, rápida colocação e remoção do local da obra.
- Configurável para atender a qualquer bitola ferroviária.
- Consegue executar o trabalho com segurança, mesmo em **inclinações de até 11°.**

Dados da máquina	Sistema imperial	Sistema métrico
Capacidade de levantamento	12.5 toneladas	12500 kilos
Gradiente (rampa)	1:5, 20%, 11° (ajuste do alarme)	
Nível de ruído (Marcha alta do motor)	Nível de pressão sonora em 1m: LpA 86 dB (A) Nível de potência sonora: LwA 97 dB (A)	

Dados do motor	Sistema imperial	Sistema métrico
Tipo de motor	Kubota Série 03 - V2403-CR-E5	
Cilindros	4 em linha	
Potência	32 k, 43 bhp., 2100 rpm	
Marcha lenta	900 rpm	
Velocidade média	1500 rpm	
Velocidade máxima	2100 rpm	
Emissões	Conforme norma UE Estágio 4 Final	
Alternador	2 volts, 40 amperes	
Bateria	Tipo 017 - 12V, 90 Ah, 720 A, CCA	
Tipo de óleo	Shell Rimula RT - 4x 15w - 40w	
Capacidade do tanque de óleo	2.51 Galões americanos	9.5 litros
Capacidade do tanque de líquido de arrefecimento	2.25 Galões americanos	8.5 litros
Líquido de arrefecimento	Valvoline Maxlife 50/50	
Tipo de combustível	Diesel	
Tanque de combustível	26.4 Galões americanos	100 litros

Dados do sistema hidráulico	Sistema imperial	Sistema métrico
Pressão do sistema	160 Bar	
Pressão no êmbolo da perna	140 Bar	
Tipo de óleo	Shell Naturelle HFE 46 sintético, biodegradável	
Capacidade do tanque	16 galões (Min) 53 galões americanos (Max)	60 litros (Min) 200 litros (Max)
Bomba	43.98 cc ³ /rev - 23 galões/ min @ 2,100 rpm	43.98 cc ³ /rev - 88 litros/ min @ 2,100 RPM



+1-717-DAV-RAIL
contact@davrail.net

DavRail Incorporated
6300 Ridglea Place, Suite 1208
Fort Worth, Texas 76116



DAVRAIL
INCORPORATED

Dimensões

Pórtico de levantamento XO



Upgrade do quadro da Pórtico XO

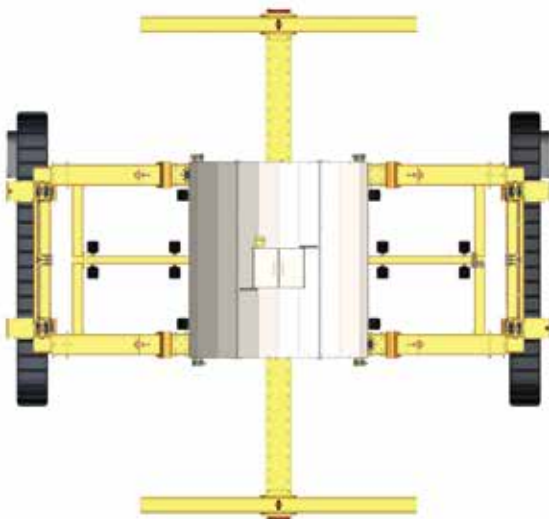
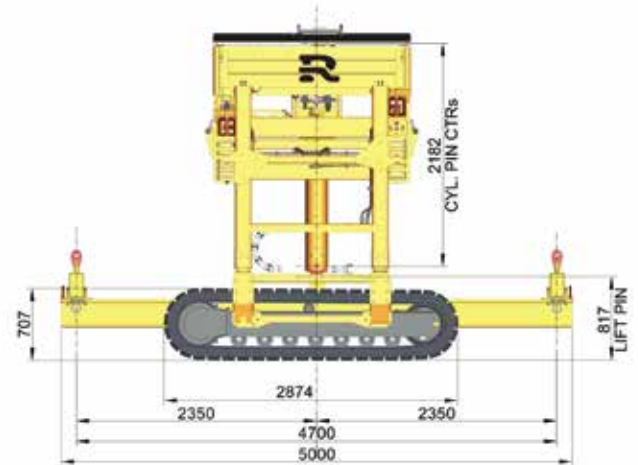
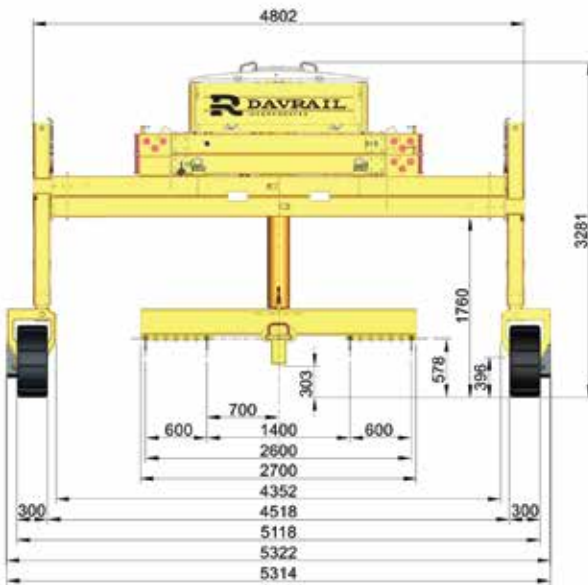

**XO+ totalmente retraído
(pórtico pdr.)**



+1-717-DAV-RAIL
contact@davrail.net

DavRail Incorporated
6300 Ridglea Place, Suite 1208
Fort Worth, Texas 76116

Estes produtos estão sendo continuamente aprimorados e atualizados. Assim, as especificações e informações estão sujeitos a alterações.



DAVRAIL
INCORPORATED

www.davrail.com

Um novo caminho se abre para a manutenção ferroviária

Dimensões

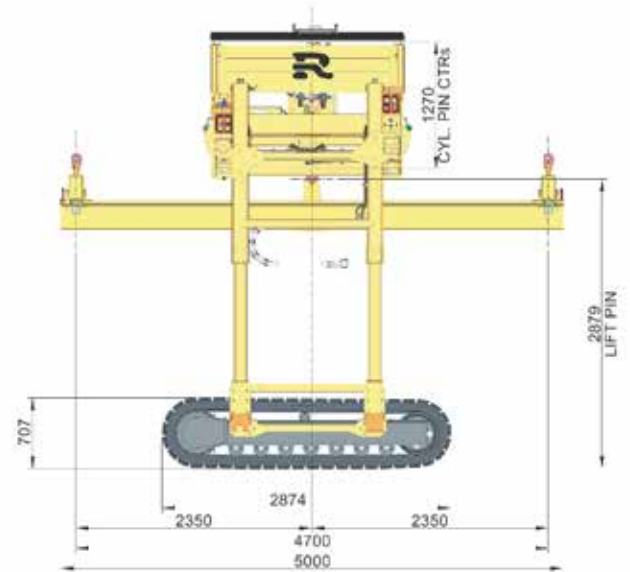
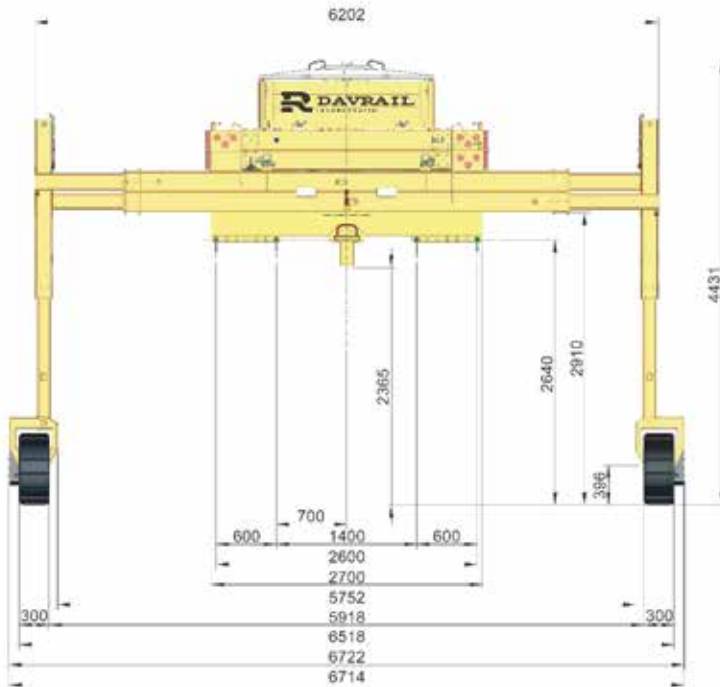

XO+ totalmente estendido

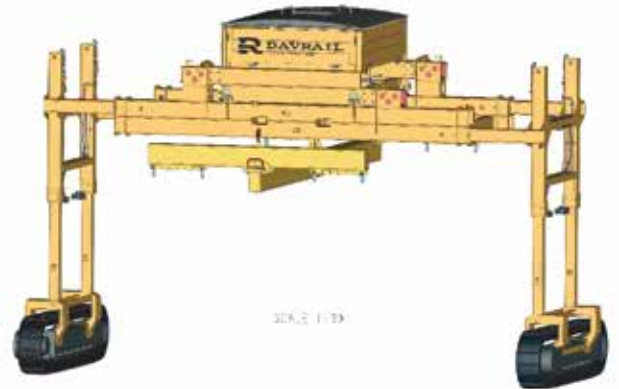
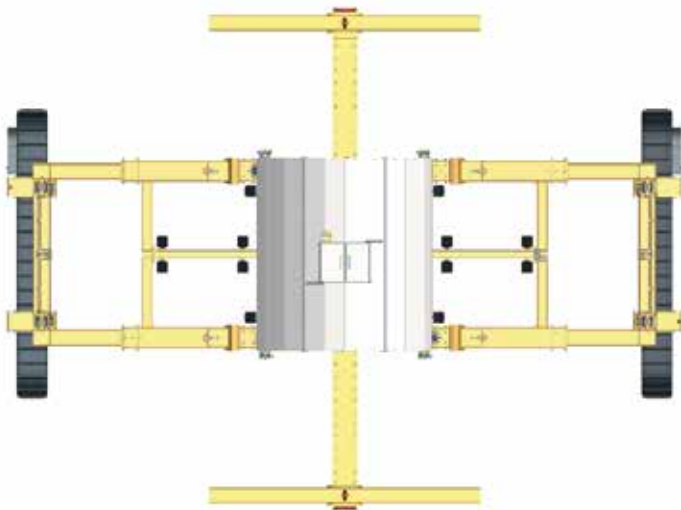

+1-717-DAV-RAIL
contact@davrail.net

DavRail Incorporated
6300 Ridglea Place, Suite 1208
Fort Worth, Texas 76116

Estes produtos estão sendo continuamente aprimorados e atualizados. Assim, as especificações e informações estão sujeitos a alterações.