



**DAVRAIL**  
INCORPORATED



**TRACS**

**Sistema de Retiro y Transporte de Desvíos**



**DAVRAIL**  
INCORPORATED

[www.davrail.com](http://www.davrail.com)  
La Nueva Manera del Mantenimiento de Vías

## El sistema TRACS

### (Turnout Remover and Carrier System) es una solución innovadora para el movimiento de desvíos y paneles, su instalación y la construcción de vías.

En el dinámico y exigente entorno del mantenimiento ferroviario, la seguridad y la eficiencia son fundamentales. El sistema TRACS de DavRail (Turnout Remover & Carrier System) es una solución revolucionaria diseñada para redefinir la forma en que se gestionan los desvíos. Diseñada para un desempeño máximo, la serie TRACS ofrece una combinación inigualable de seguridad, eficiencia y versatilidad, transformando la manera en que se mantiene la infraestructura ferroviaria.

La rápida remoción e instalación de cambios y paneles permite realizar trabajos en vía dentro de ventanas cortas de posesión. Los equipos de la serie TRACS de DavRail elevan, transportan e instalan de forma segura todo tipo de cambios y paneles para cualquier ancho de vía, mientras que su sistema de transporte permite mover grandes conjuntos desde el área de armado hasta el sitio para una instalación eficiente.

### Características clave de TRACS

- **Operación completamente por control remoto:** La serie TRACS se opera totalmente mediante control remoto, lo que permite una maniobrabilidad precisa y operación a distancia segura. Esta innovación mejora significativamente la seguridad al reducir la necesidad de personal cerca de vías en operación.
- **Compatible con todos los anchos de vía:** La serie TRACS está diseñada para manejar paneles de cambios de cualquier ancho de vía y configuración. Su adaptabilidad permite su uso en diversas redes ferroviarias sin necesidad de modificaciones.
- **Capacidad de auto-carga eficiente:** La serie TRACS puede cargarse por sí misma sobre vehículos de transporte por carretera, optimizando la logística entre sitios de trabajo. Esta capacidad reduce tiempos muertos y costos de transporte, haciendo que la serie TRACS sea aún más competitiva.
- **Capacidad de desplazamiento lateral (Side Shift):** La serie TRACS está diseñada para una maniobrabilidad superior en todo tipo de vía. Puede desplazarse longitudinalmente sobre la vía y también lateralmente para facilitar la instalación precisa de paneles de cambio. Esta flexibilidad permite ajustes mucho más eficientes y precisos, reduciendo el tiempo requerido para modificaciones de alineación o geometría de vía.

### Especificaciones de desempeño

Equipo autopropulsado con motor diésel, accionamiento hidráulico, operación remota y sistema de orugas, con una gama de accesorios para la manipulación de paneles de cambios de cualquier longitud.

#### Características operativas

- La serie TRACS puede operar en conjunto (múltiples unidades) para cualquier ancho de vía.
- Su diseño compacto permite fácil transporte, rápida puesta en operación y retiro.
- Operan de forma segura en pendientes de hasta 11° antes de activar una alarma, y pueden cruzar todo tipo de riel.
- En caso de falla del motor principal, cuentan con un sistema de recuperación integrado para liberar la vía.

#### Seguridad y eficiencia

La serie TRACS ha sido diseñada con un fuerte enfoque en la seguridad. Al eliminar la necesidad de manipulación manual en entornos potencialmente peligrosos, minimiza el riesgo de accidentes y lesiones. Su operación remota permite que los operadores mantengan una distancia segura de la vía, cumpliendo con los más estrictos protocolos de seguridad.

Asimismo, la serie TRACS ofrece un enfoque transformador en la gestión de paneles de cambio. Su capacidad de auto-carga y su versatilidad de movimiento optimizan todo el proceso de retiro, transporte e instalación de cambios y paneles, reduciendo los costos totales del proyecto.

#### Conclusión

El sistema TRACS (Turnout Remover and Carrier System) representa un avance significativo en la tecnología de Mantenimiento de Vía (MOW).

Al priorizar la seguridad mediante operación remota y mejorar la eficiencia con funciones de auto-carga y maniobrabilidad avanzada, la serie TRACS establece un nuevo estándar en la manipulación de cambios.

Adopte el futuro del mantenimiento ferroviario con la serie TRACS y experimente niveles incomparables de seguridad, eficiencia e innovación en cada proyecto.



Estos productos se encuentran en constante mejora y actualización. Por lo tanto, las especificaciones e información están sujetas a cambios.

### Dimensiones (Bravo Shown)

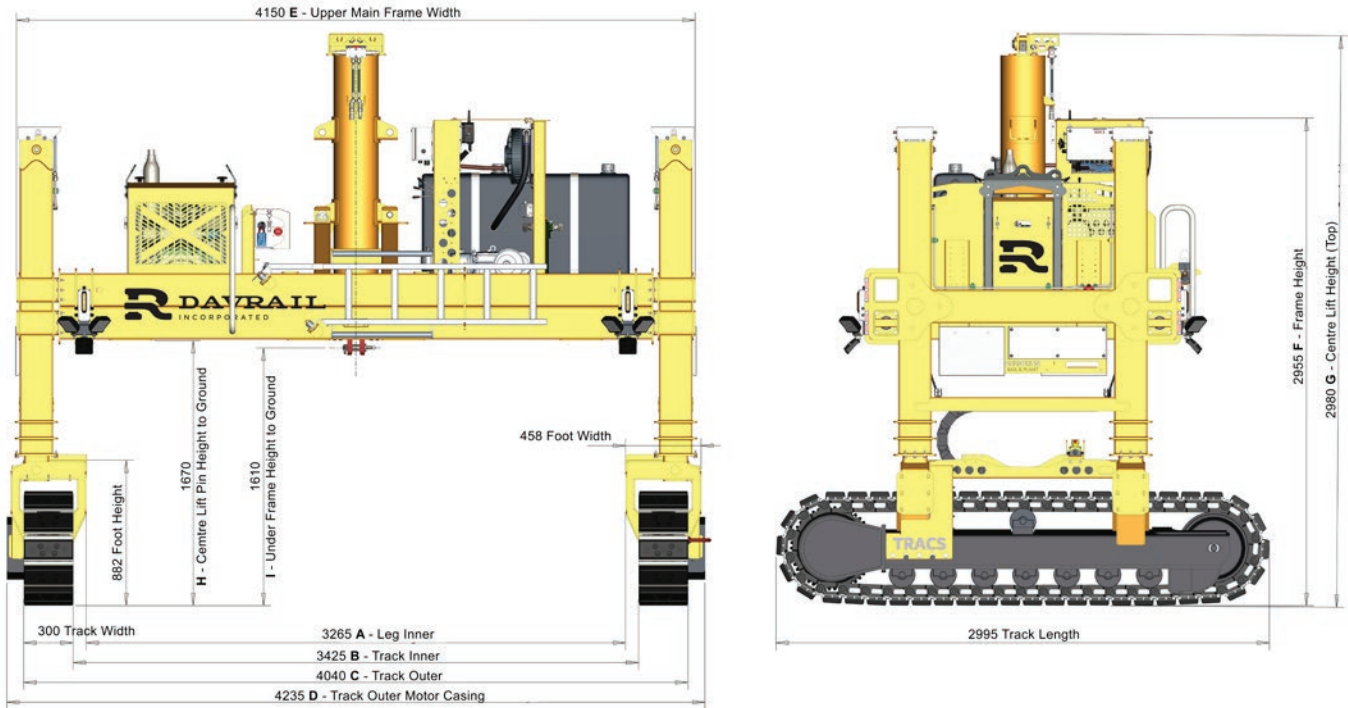

Métrica (mm)	Alpha retraído	Alpha extendido	Bravo retraído	Bravo extendido	Charlie retraído	Charlie extendido
A. Interior de patas	4375	6370	3265	5115		
B. Interior de vía	4525	6530	3425	5270		
C. Exterior de vía	5130	7130	4040	5880		
D. Exterior de vía con carcasa (ancho máx.)	5330	7365	4235	6100		
E. Ancho del bastidor principal superior	4955	6955	4150	5970		
F. Altura del bastidor (altura máx.)	2955	4170	2955	4170		
G. Altura de izaje central (extremo superior máx.)	2980	4190	2980	4190		
H. Altura del perno de izaje central al suelo	1070	2270	1670	2270		
I. Altura libre bajo bastidor al suelo	1610	2840	1610	2840		
Ancho de oruga de caucho: (equipo)	300		300			
Altura de oruga de caucho (equipo)	690		690			
Longitud de contacto de la oruga (equipo)	2995		2995			
Recorrido vertical del cilindro de elevación central	1200		1200			
Recorrido vertical de las patas	1200		1200			
Recorrido lateral (por lado)	990		900			
	<b>Alpha</b>		<b>Bravo</b>			
Peso en vacío de la máquina	7,5 toneladas		6,5 toneladas			
Capacidad del tanque hidráulico	200 litros		200 litros			
Capacidad de combustible diésel	110 litros		110 litros			
Capacidad de izaje (toneladas)	12,5 toneladas		12,5 toneladas			
Viga de izaje	Disponible para cualquier ancho de vía o tipo de riel					

**“Charlie”  
PRÓXIMAMENTE**

Modelo	Modo	Altura	Ancho	Longitud máxima de durmiente
ALPHA	Transporte	2980 mm	5330 mm	
	Operación	4190 mm	7365 mm	6370 mm
BRAVO	Transporte	2980 mm	4235 mm	
	Operación	4190 mm	6100 mm	5115 mm
CHARLIE	Transporte	2542 mm	2465 mm	
	Operación	3692 mm	3865 mm	3292 mm

Estos productos se encuentran en constante mejora y actualización. Por lo tanto, las especificaciones e información están sujetas a cambios.



**CHARLIE**  
(Próximamente)

**ALPHA**

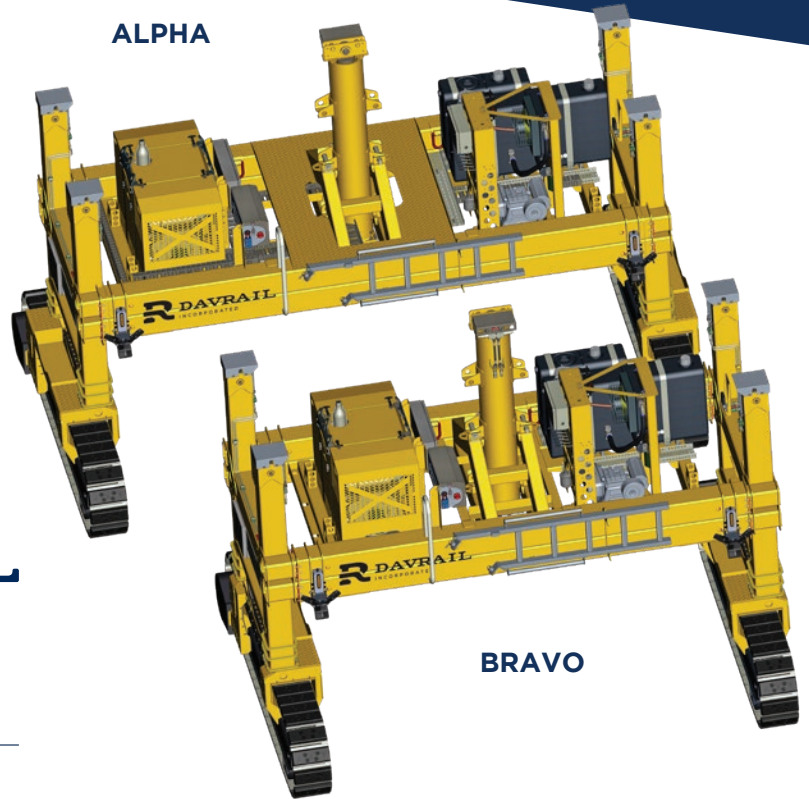

**BRAVO**



p. +1-717-DAV-RAIL | e. contact@davrail.net  
www.davrail.com

**DavRail Incorporated**  
6300 Ridglea Place, Suite 1208  
Fort Worth, Texas 76116

Estos productos se encuentran en constante mejora y actualización. Por lo tanto, las especificaciones e información están sujetas a cambios.

**Ingeniería enfocada en seguridad | Ejecución ágil en obra | Optimización de costos**

